

Mundstück  
 AFNOR H 35 100 TRE  
 336300 Bl. 2  
 (330100 Bl. 2/337300 Bl. 2/  
 339000 Bl. 2/332300 Bl. 2)

Halsdurchgang  
 17,5 min.

Füllhöhe  
 750 ml MW ± 3,5 ml  
 EW ± 10 ml

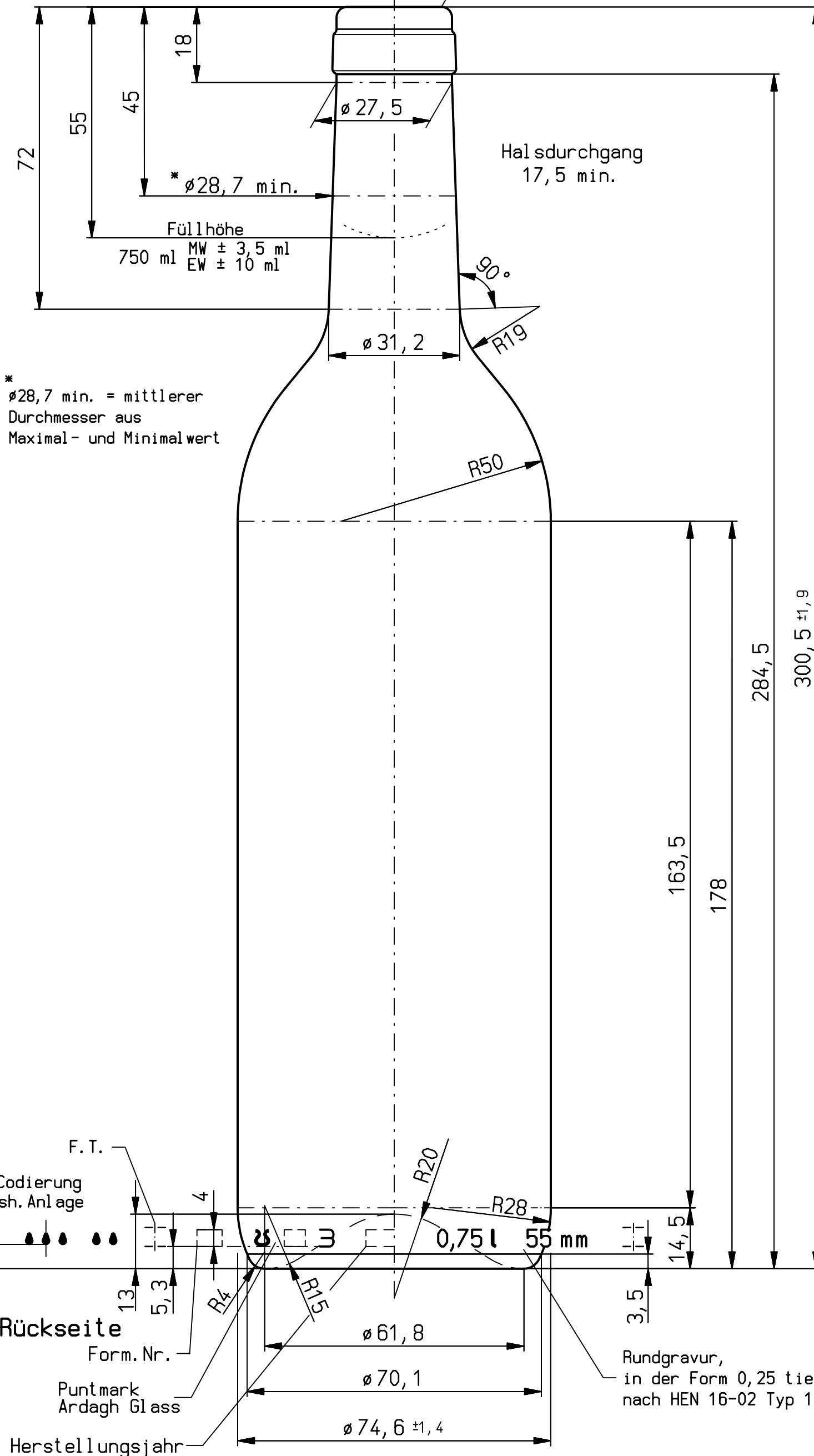

\* ø28,7 min. = mittlerer  
 Durchmesser aus  
 Maximal- und Minimalwert

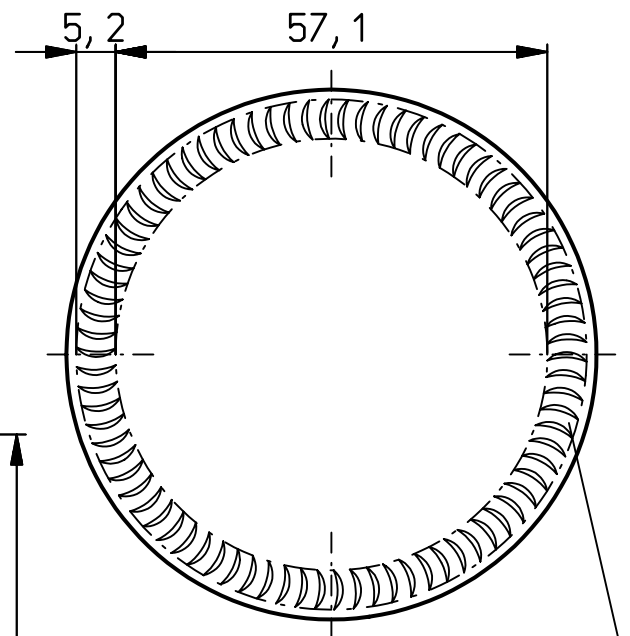

Standfläche Gravur Nr.18  
 82 Segmente 0,4+0,1 tief  
 HEN 16-01/5 Typ 1

Bodenansicht

a			
	Edition 15.06.2007		
	Anderung	Datum	Name
Inh. füllv.:	750 ml	MW ± 3,5 ml	EW ± 10 ml
Gewicht ca.:	430 g		
Farbe:	Grün		
Inh. rv.:	theor. 768 ml		
wiederbefüllbar:	ja <input type="checkbox"/>	nein <input checked="" type="checkbox"/>	
Allgemeintoleranzen DIN 6129 Körper-Durchmesser und Höhe DIN ISO 2768 c Rundungshalbmesser, Fasen und Winkelmaße			
Wanddicke: (theor.):	2,72		
nach:			
Erzeugnisgruppe:	1		
Maßbehältnis nach § 2 FPVO			
	Tag	Name	Maßstab
gez.	25.02.08	KREFT	1:1
gepr.			

Für diese Zeichnung behalten wir uns alle Rechte vor. Ohne unsere vorherige, ausdrückliche Genehmigung darf sie weder vervielfältigt noch Dritten zugänglich gemacht werden; sie darf auch durch den Empfänger oder Dritte nicht in anderer Weise mißbräuchlich verwendet werden.

**Ardagh Glass**

Benennung:  
 Bordelaisflasche  
 0,75 l Tradition

Sorte  
 30100 M 1947

Behälter Zeichng. 330100 Bl.1

Container Nr.: 30001719